

Essorage DIB sur site : revolution 150™

IDEAL
Technologies

La solution pour la réduction de vos rebuts en ligne

L'offre IDEAL™ pour les DIB sur site

- Réduction du volume par compactage
- Réduction du poids par extraction d'une fraction de l'eau
- Sécurité : procédé automatisé
- Réduction des surfaces de stockage
- Encombrement réduit (<2m³)
- Facilité d'usage par les opérateurs

Principe

- Type de déchets : D.I.B. rebuts en ligne
- Ratio de compaction : 5 :1
- Extraction des liquides : 50 à 90%
- Destruction garantie des matières
- Débit : 1 M3/heure
- Désodorisation par un cycle autonettoyant, NEP (options)

Situation géographique

- 400 revolution™ déjà implantées



Révolution 150™



Vidage et Essorage des rebuts de production à proximité Lignes de Process

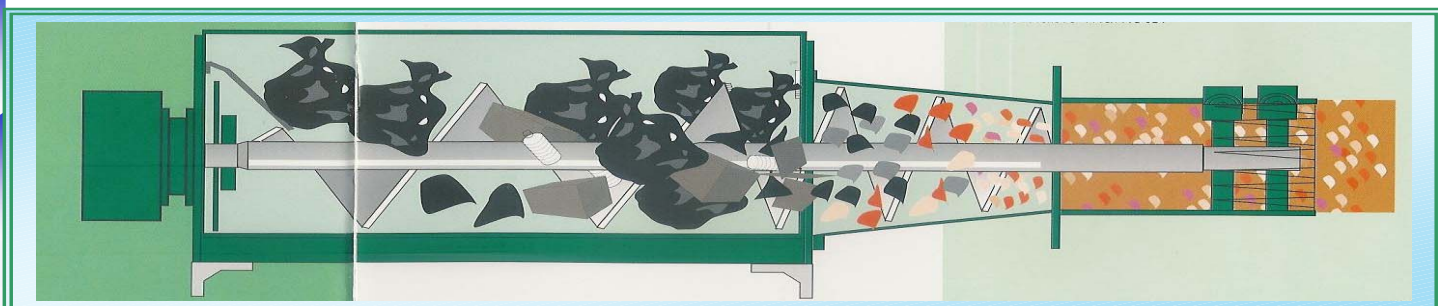

IDEAL Gestion des rebuts sur site

Un outil qui s'installe à proximité de votre univers de production ou en ligne

IDEAL
Technologies

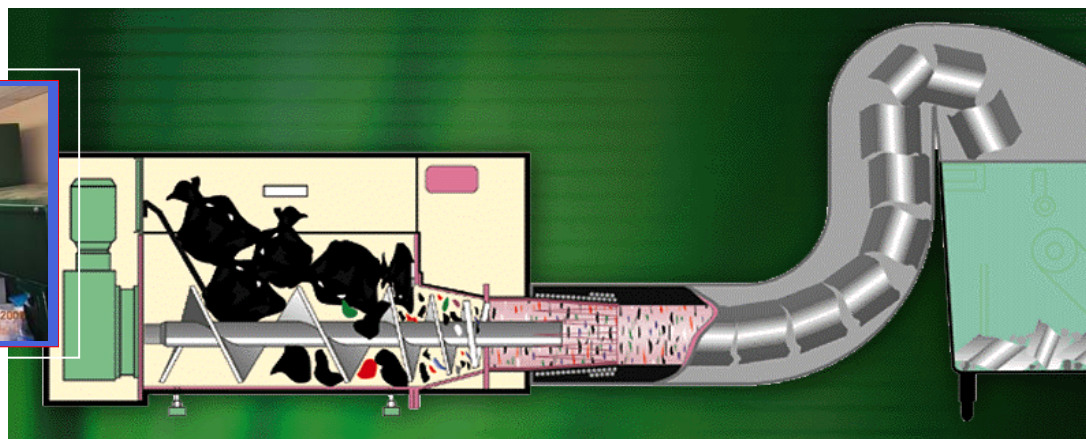

Empreintes au sol

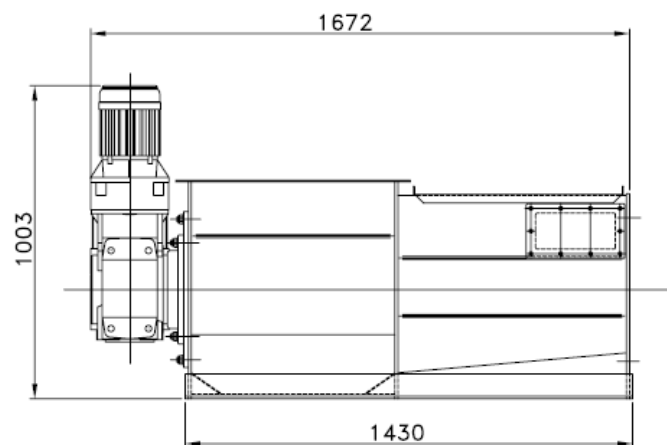
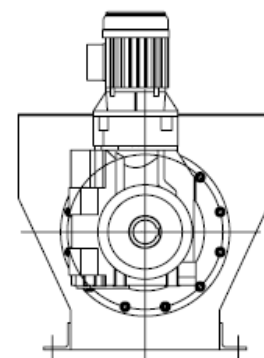
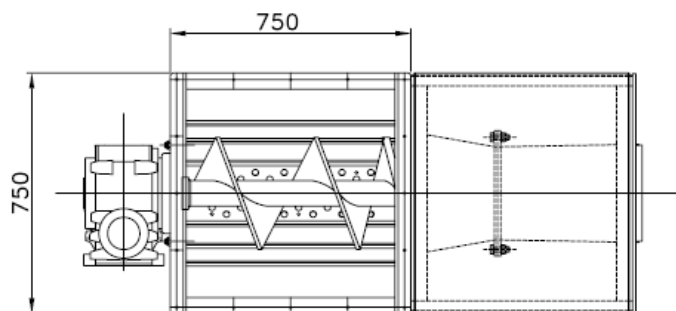

Pour plus d'informations : www.idealtechnologies.fr

IDEAL Technologies SARL

Eric DURIVAUT

Tel: 33 (0) 9 51 09 84 34

Fax : 33 (0) 1 34 84 71 86

e-mail : contact@idealtechnologies.fr